

# INNENHENKELAGGREGAT SK/SERVO

Zur Fertigung von Beuteln mit Kordelgriff für TRIUMPH Blockbodenbeutelmaschinen



# INNENHENKELAGGREGAT SK/SERVO

Zur Fertigung von Beuteln mit Kordelgriff für TRIUMPH Blockbodenbeutelmaschinen

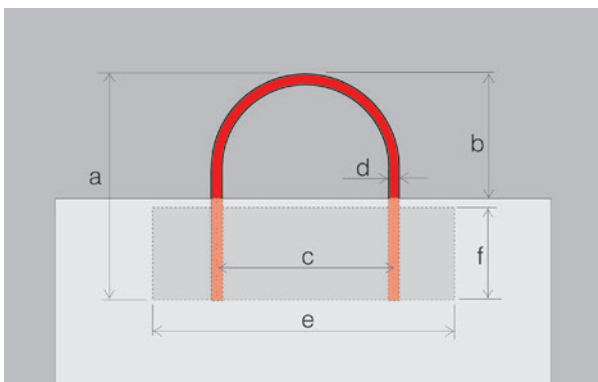
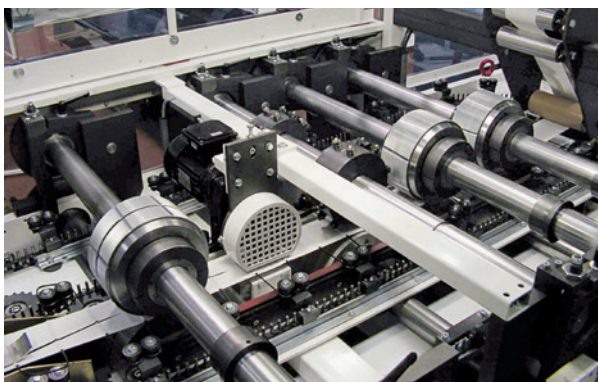

Technische Daten		SK/SERVO Typ 9623	SK/SERVO Typ 9621
Griffsystemhöhe	Position a	155 mm	160 mm
Griffüberstand	Position b	95 mm	bis 125 mm
Griffbreite	Position c	52 und 83 mm	95 und 115 mm
Kordeldurchmesser	Position d	3 und 4 mm	ca. 4–5 mm
Kordelqualität	Material mit ausreichender Steifigkeit zur Formstabilität der Griffschlaufe		
Kordelmaterial	Papier (andere Materialien nach technischer Klärung)		
Verstärkungstreifenlänge	Position e	114 und 171,5 mm	190 und 230 mm
Verstärkungstreifenbreite	Position f	50 mm *	
Verstärkungsblattpapier	Kraftpapier	90–105 g/m <sup>2</sup>	

\* Ausgangsmaterial 100 mm breit

## Formatbereich SK = Kordelgriff

Beutelbreiten	140–360 mm **	220–540 mm **
Abschnittlängen	270–770 mm	360–770 mm
Papierbreite	max. 1320 mm	max. 1500 mm
Max. Abstand Griffmitte – Griffmitte	370 mm	740 mm
Min. Abstand Griffmitte – Griffmitte	210 mm	290 mm

\*\*je nach Beutelbreiten nur bestimmte Griffgrößen möglich

## Innovationen

- Durchgehend Servotechnik
- Einstellungen bei laufender Maschine möglich
- Extrem kurze Umstellzeiten

### Garant Maschinenhandel GmbH

Münsterstraße 91 · 49525 Lengerich · Deutschland · Tel.: +49 5481 809-0 · Fax: +49 5481 809-109  
 infos@garant-maschinen.de · www.garant-maschinen.de